

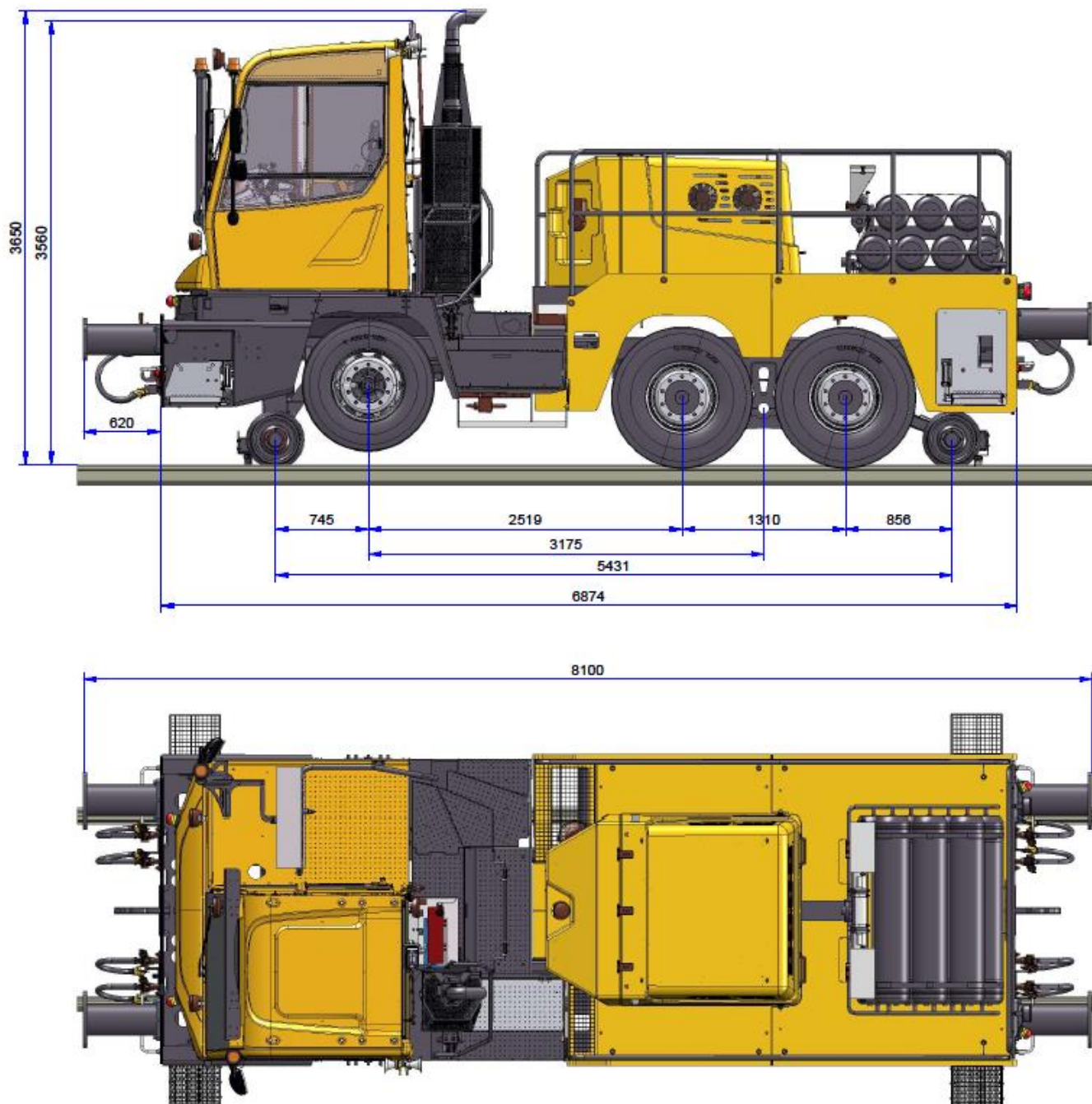

POJAZD MANEWROWY SZYNOWO-DROGOWY LOKOTRAKTOR TERBERG / ZAGRO RR283 6X4

- Masa do przetaczania do 2800 t
- Do pracy na torze 1435 mm (hydrauliczna zmiana rozstawu kół szynowych 1435 / 1520 mm dostępna w opcji)
- Min. promień łuku toru ok. 90 m
- Napęd na torze realizowany ciernie z tylnych kół z oponami gumowymi (współczynnik tarcia guma / stal)
- System jazdy po szynach opuszczany i podnoszony hydraulicznie, koła \varnothing 400 mm
- Automatyczna regulacja ciśnienia hydraulicznego systemu jazdy po szynach
- Monitor LCD w kabinie kierowcy z ostrzeżeniem optyczno-akustycznym w przypadku utraty ciśnienia hydraulicznego
- Hydrauliczna blokada osi szynowych podczas eksploatacji drogowej
- Sterowanie magistralą CAN
- System kamer ułatwiających wkojeanie
- Oświetlenie LED kół szynowych
- Urządzenia mostkujące / uziemiające
- System hamulca zespolonego z kompresorem dużej wydajności 2500-3500 l/min do hamowania składem wagonów o łącznej liczbie 100 osi i długości do 700 m
- Zbiorniki sprężonego powietrza o łącznej pojemności 600 l
- Standardowy system sprzęgania: 2 zderzaki zgodne z UIC 526-1 z hakiem UIC i mechaniczną szekłą z przodu i z tyłu pojazdu
- Podest roboczy z uchwytem
- Awaryjna pompa ręczna
- Oświetlenie sygnałowe (kolejowe) LED
- Przyciski awaryjnego zatrzymania z czterech stron pojazdu
- Masa całkowita ok. 29 t
- Silnik klasy Tier 4f/Stage V
- Zbiornik paliwa 400 l
- Bardzo mały promień skrętu na drodze
- Sprawdzone metody projektowania i produkcji
- Niskie koszty eksploatacji i konserwacji
- Części zamienne wysokiej jakości dostępne na całym świecie
- Inne wyposażenie kolejowe dostępne w opcji, np. system antypoślizgowy ZAGRO, różne systemy sprzęgania, system zdalnego sterowania radiowego na torze, kamera do obserwacji tylnego pola pracy, dodatkowe podesty robocze dla drużyny manewrowej, system piasecznic, czuwak aktywny (SIFA), system START-STOP

Rysunki wymiarowe pojazdu:



Producent:

Terberg Benschop B.V. / ZAGRO Bahn-und Baumaschinen GmbH

Dystrybutor ZAGRO w Polsce:

FIRE-MAX Sp. z o.o.
Al. Jerozolimskie 224
02-495 Warszawa

www.firemax.pl
przemysl@firemax.pl
tel. 22 578 84 00